

خط سير معاملات أستخراج رخص البناء وشهادات أتمام البناء وتوصيل الكهرباء والماء وشبكة الصرف الصحي للمشروع

هذا المستند يوضح للسادة الملاك والمكاتب الإستشارية إجراءات أستخراج رخص البناء وشهادات اتمام البناء واجراءات توصيل الكهرباء والماء وشبكة الصرف الصحي للمشاريع بحسب التحديث الأخير لنظام رخص البناء، نموذج رقم (1) في الأسفل يوضح خط سير المعاملات الجديدة

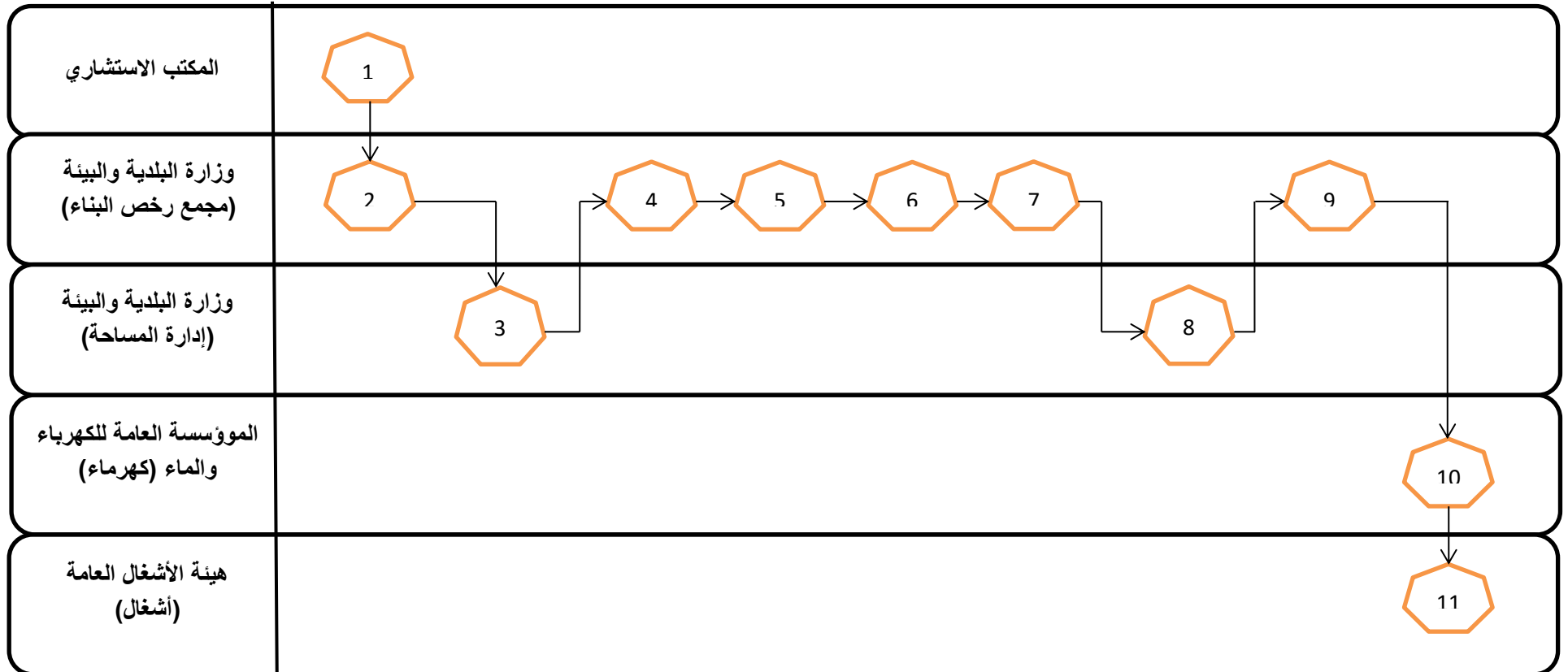

نموذج رقم 1 : خط سير معاملات رخص البناء وشهادات إتمام البناء ومعاملات الحصول على توصيل المهرماء والماء والصرف الصحي للمشروع

للحصول على رخصة بناء ورخصة أتمام بناء وخدمة توصيل الكهرباء الماء وشبكة الصرف الصحي لأي مشروع، يجب تنفيذ الخطوات التالية:

- 1
- 2
- 3
- 4
- 5
- 6
- 7
- 8

تعيين مكتب إستشاري لعمل التصميم المعمارية وتصاميم الخدمات للمشروع

*الحصول على إفادة حول المشروع (مساحة استخدام الأرض والأبعاد من السور وعدد الطوابق المسموح بها في المشروع)

تقديم تقرير مساحي يوضح نقاط محيط الأرض التي سيقام عليها المشروع

تقديم المخططات العمرية للدراسة والإعتماد في المرحلة الأولى من مراجعة المخططات المشاريع (Design Control 1)

تقديم المخططات الدفاع المدني ومخططات أحمال الكهرباء الخاصة بكهروماء ومخططات مستوى الطريق الخاصة بأشغال للدراسة والإعتماد في المرحلة الثانية من مراجعة المخططات المشاريع (Design Control 1)

تقديم تعهدات الإستشاري المشرف والمقاول المنفذ بالالتزام باشتراطات قطر للبناء

تقديم مخططات الخدمات للمشروع ومنها مخططات خدمات الدفاع المدني وكهروماء للحصول على موافقات الخدمات (Design Control 2)

تقديم تقرير مساحي يوضح نقاط محيط الأرض وأن المشروع تم بناءة في محيط الأرض المملوكة لصاحب المشروع

- 9
- 10
- 11

تفتيش المنبى والضمان تنفيذ المشروع حسب المخططات المعتمدة

تقديم جميع المستندات المطلوبة لكهروماء للحصول على خدمة توصيل الماء والكهرباء للمشروع

**تقديم جميع المستندات المطلوبة لأشغال للحصول على خدمة توصيل الصرف الصحي

تعفى المشاريع التالية من تقديم افادة حول استخدام الأرض (فيلا خاصة، مخازن أو مباني حكومية)

** الموافقات الممكن تقديمها بشكل متوازن

لحساب تكلفة استخراج الرخصة يتم احتساب التكلفة التقديرية المشروع ب 2400 ريال قطري للمتر المربع

المدة الزمنية المستغرقة والتكلفة لكل مرحلة من مراحل إستخراج رخصة بناء ورخصة أتمام بناء وخدمة توصيل الكهرباء
الماء وشبكة الصرف الصحي لأي مشروع:

رقم الخطوة	الفترة الزمنية للحصول على الموافقات	التكلفة بالريال القطري		
1	يوم واحد	-	9	5 أيام 1000
2	يوم واحد	-	10	5* أيام -
3	يوم واحد	500	11	5* أيام -
4	5 أيام	-		
5	14 يوم	**من تكلفة البناء التقديرية % 0.15		مجموع عدد الأيام: 47.5
6	نصف يوم	-		يجب تقديم أفادة حول استخدام الأرض في حال كان وصف المشروع مباني ذات ارتفاع متعدد، مباني تجارية أو مباني ذات استخدامات مختلفة (Mix Use)
7	14 أيام	-		* الموافقات الممكن تقديمها بشكل متوازن
8	يوم واحد	500		**تقدر تكلفة المشروع ب 2400 ريال قطري للمتر المربع